

Campana Industrial 200W

CARACTERÍSTICAS :

APLICACIÓN :	Uso Interior Suspendido
MATERIAL DE LA CARCASA :	Alum+Pc
TERMINADO :	Negro
PANTALLA :	TRANSPARENTE
INDICE DE PROTECCION (IP) :	IP65
BASE (PORTALAMPARA) :	N/A
Dimensiones Producto (mm)	Ø310x125/170 mm
Tipo de Encendido	Manual

PARAMETROS ELÉCTRICOS :

TIPO DE LAMPARA :	UFO 150Lm
CONSUMO DE POTENCIA (W) :	200W
TENSION NOMINAL (V~) :	100-277V~
FRECUENCIA (Hz) :	50 / 60 Hz
CONSUMO DE CORRIENTE (A) :	0.90 - 2.35 A
FACTOR DE POTENCIA [F.P.] :	> .85
FLUJO LUMINOSO [LM] :	30000Lm
TEMPERATURA DE COLOR (K) :	6500K
HORAS DE VIDA (H) :	25 000 h
COLOR DE LA LUZ :	Seleccionar
ANGULO DE APERTURA (°) :	120°
IRC:	> 70
TEMPERATURA DE OPERACIÓN :	-20 A 40°C

BENEFICIOS :

ATENUABLE :	No
GARANTÍA:	5 AÑOS
PAIS DE ORIGEN:	CHINA
CERTIFICACION	NOM-003

NOTA:

Empaque individual 1 Pz.

Codigo SAT

Fraccion AA/B 94051101 9405110199

Pagina Catalogo 0



Dimensiones

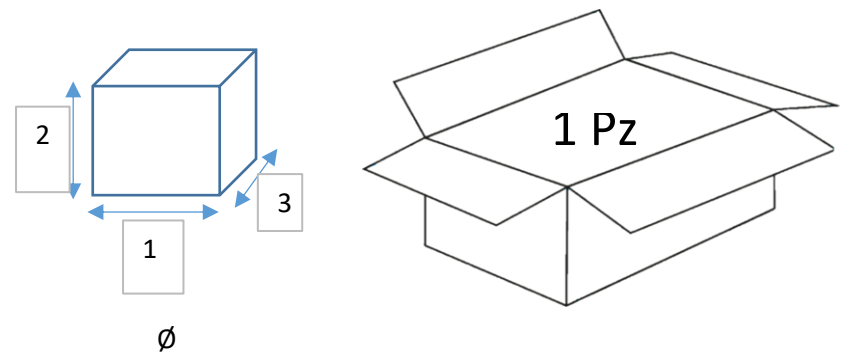
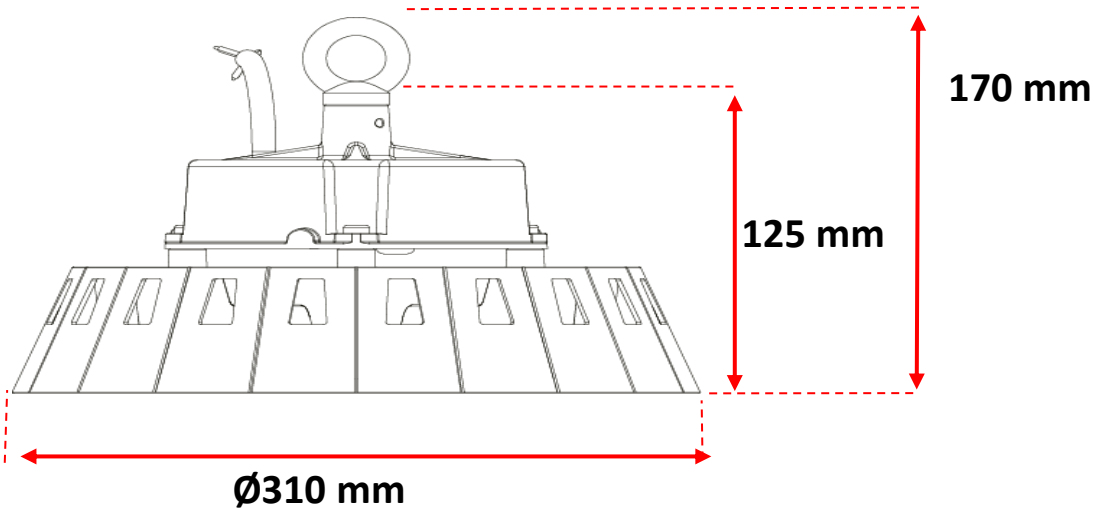

DIMENSIONES Y PESO DE EMPAQUE	
Individual	Master
2.730 Kg	2.207 / 2.730 Kg
355X355x165 mm	355X355x165 mm

EMAR ILUMINACION

Calle Esmeril No. 1969, Unidad Habitacional Lazaro Cardenas, Guadalajara, Jalisco, México, Código Postal 44490

Telefono. 33 3670 1703 / 33 3145 1826 www.emariluminacion.com ventas@emariluminacion.com